

POLSKI PRODUCENT PRZYCZEP BUDOWLANYCH ORAZ ROLNICZYCH



ONE
TRAILER
TO RULE
THEM
ALL



RCM



MADE IN
POLAND



KLASTER **15** lat
OBRÓBKI METALI



KRAJOWY
KLASTER
KLUCZOWY



RCM



**MADE IN
POLAND**

ONE
TRAILER
TO RULE
THEM
ALL

5350



7200

PRZYCZEPA HYBRYDOWA

RCM Clever Turtle CT1

Ładowność:

16 500 kg * / 22 500 kg podczas testów

Masa własna:

5 650 kg *

Dopuszczalna masa całkowita:

21 000 kg

Pojemność przyczepy:

10 m³ wersja **MAX 11,5 m³**

+ nadstawkami

16,5 m³ wersja **MAX 18,5 m³**

Długość całkowita:

7200 mm

Szerokość całkowita:

2500 mm

Wysokość całkowita (do końca najazdów):

2275 mm (3100 mm)

Rozmiar / rodzaj ogumienia:

550/60-22.5

* różni się w zależności od grubości oraz rodzaju blach

Bezkonkurencyjny Standard:

- Blacha typu HARDOX
6 mm ściany, 8 mm podłoga
- NAJMOCNIEJSZA RAMA NA RYKU o profilu
250 mm x 150 mm ze ścianką 10 mm
- Koła 550/60-22.5

Wyposażenie Dodatkowe:

- Nadstawki
- Dodatkowe Uszczelnienie
- Szyber / Zsyp
- Plandeka + Stelaż
- Podest / Balkonik



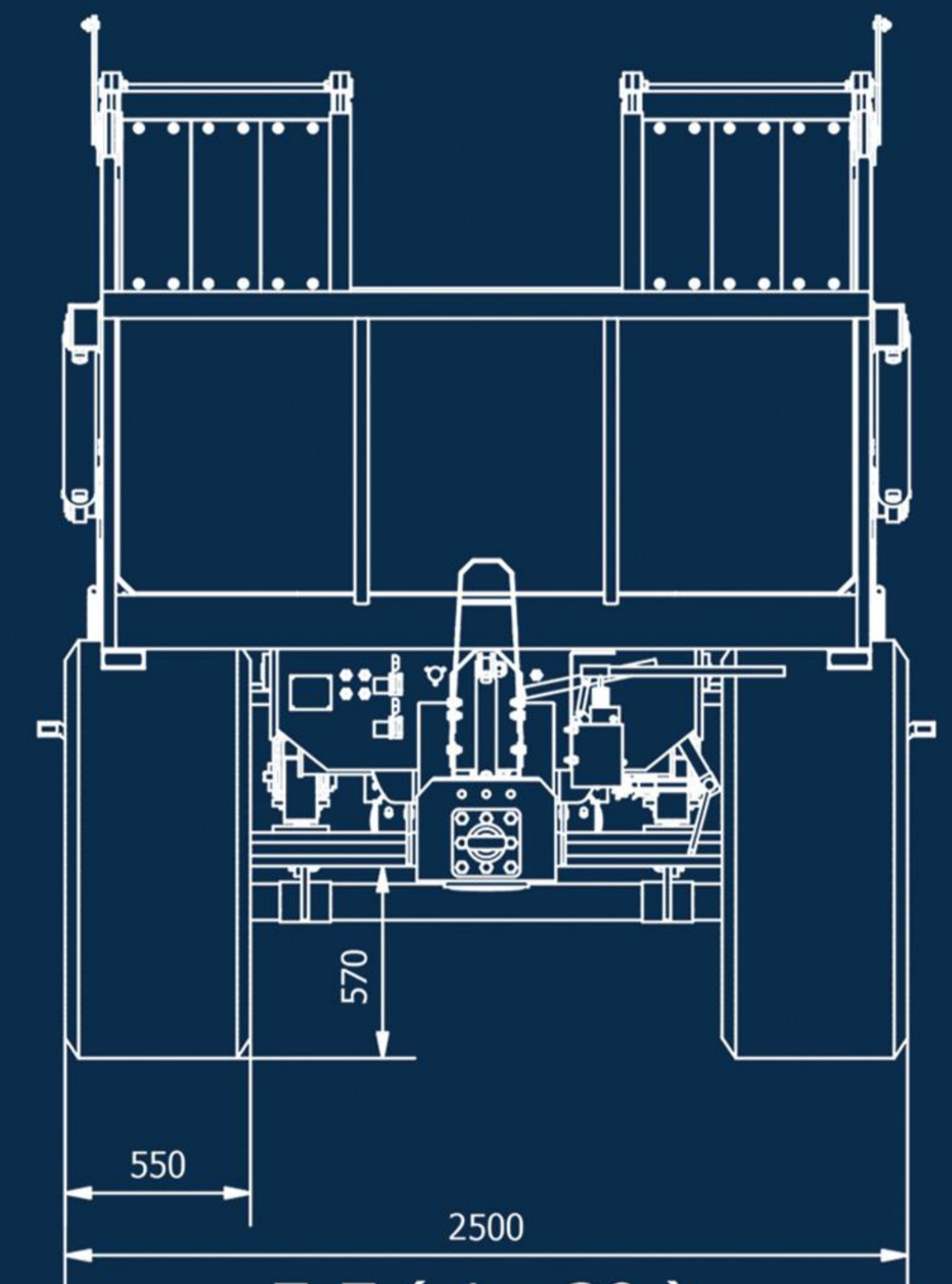
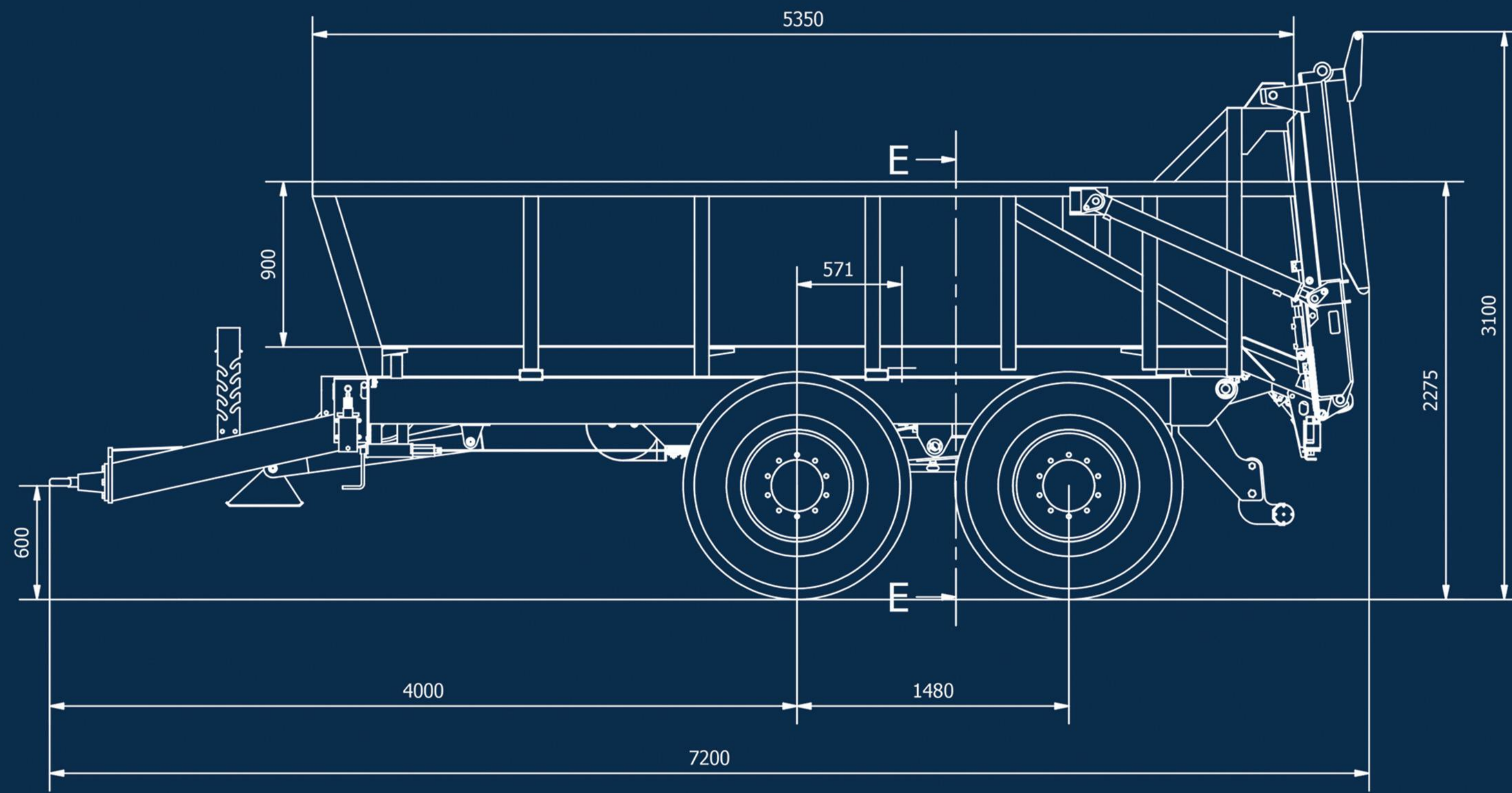

E-E (1 : 30)

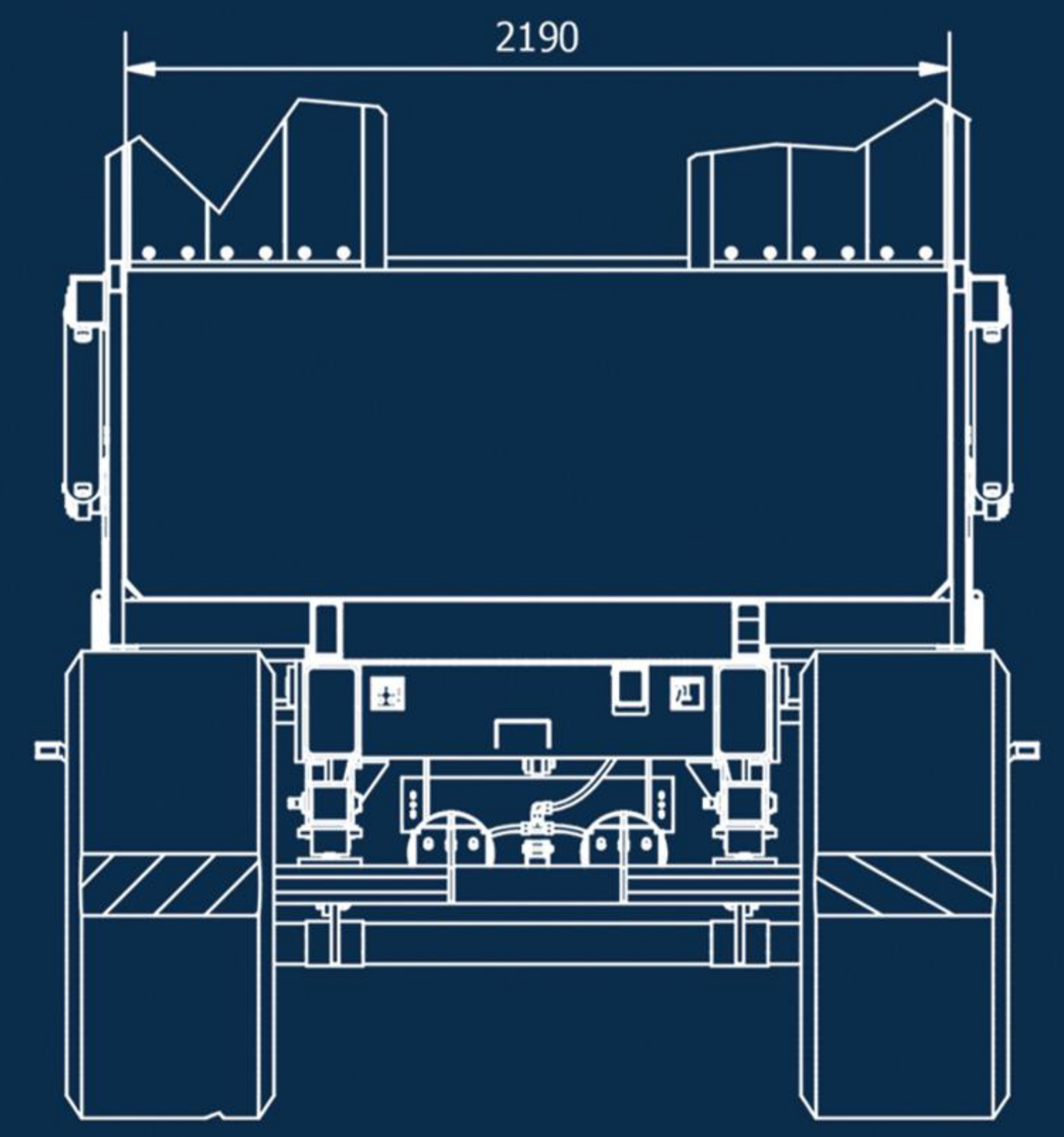
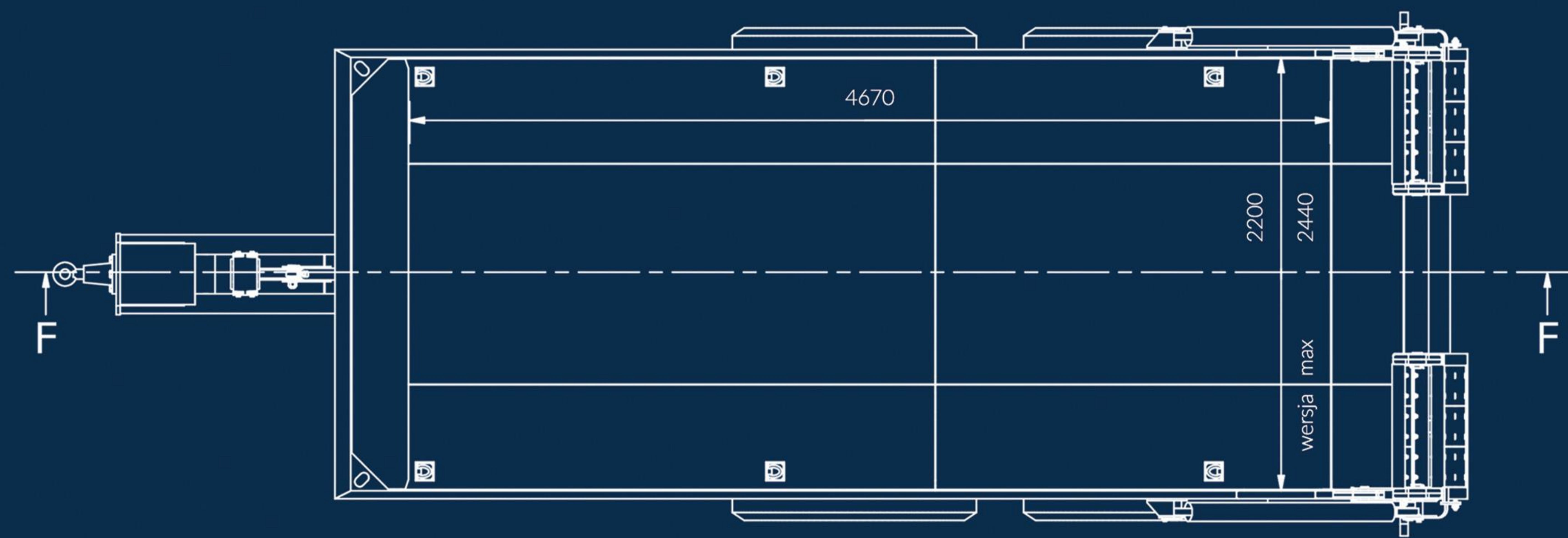



**PRZYCZEPY RCM
Z SERII CLEVER TURTLE
UMOŻLIWIAJĄ WYGODNY
TRANSPORT MASZYN
BUDOWLANYCH**

**MODELE Z SERII CT1
MASZYNY DO 8t-9t**

**SERIA CT MAX
MASZYNY POWYŻEJ 9t
DO SZEROKOŚCI 2420mm**

**ONE
TRAILER
TO RULE
THEM
ALL**



5350

E →

3100



7200

MODELE Z SERII CT1
POJEMNOŚĆ 10m³
Z NADSTAWKAMI 16,5m³

SERIA CT MAX
POJEMNOŚĆ 11,5m³
Z NADSTAWKAMI 18,5m³



NASZA RAMA O PROFILU
250 x 150 x 10 JEST JEDNĄ Z
NAJWYTRZYMAJSZYCH NA RYNKU

5350

E →

← 571



↑ F

PRZYCZEPA SKORUPOWA

RCM Clever Turtle CT2

Ładowność:

16 500 kg * / 22 500 kg podczas testów

Masa własna:

5 650 kg *

Dopuszczalna masa całkowita:

21 000 kg

Pojemność przyczepy:

9,3 m³

+ nadstawki

19,3 m³

Długość całkowita:

6998 mm

Szerokość całkowita:

2500 mm

Wysokość całkowita (+ nadstawki):

2115 mm (2915 mm)

Rozmiar / rodzaj ogumienia:

550/60-22.5

* różni się w zależności od grubości oraz rodzaju blach

Bezkonkurencyjny Standard:

- Blacha typu HARDOX
6 mm ściany, 8 mm podłoga
- NAJMOCNIEJSZA RAMA NA RYKU o profilu
250 mm x 150 mm ze ścianką 10 mm
- Koła 550/60-22.5

Wyposażenie Dodatkowe:

- Nadstawki
- Dodatkowe Uszczelnienie
- Szyber / Zsyp
- Plandeka + Stelaż
- Podest / Balkonik



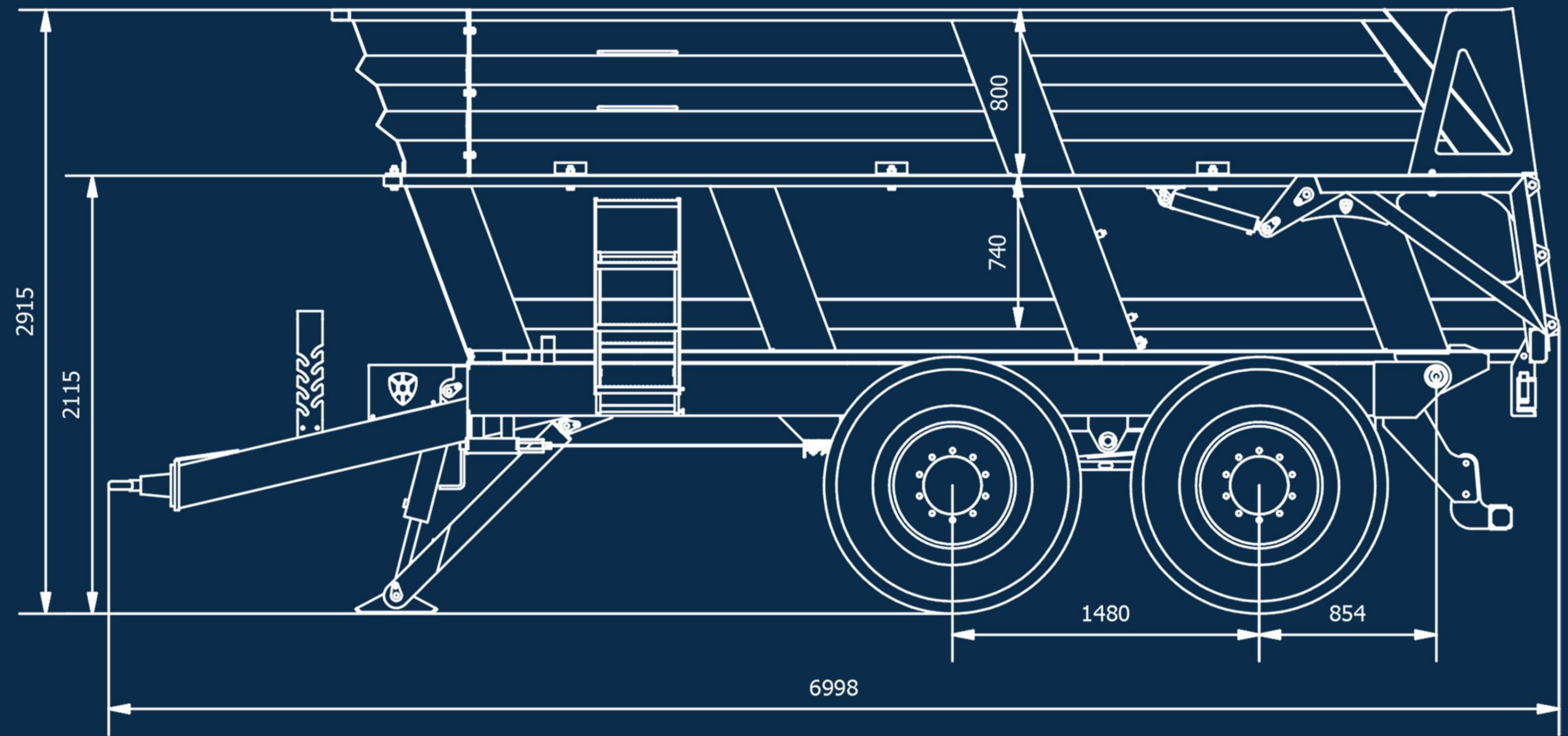
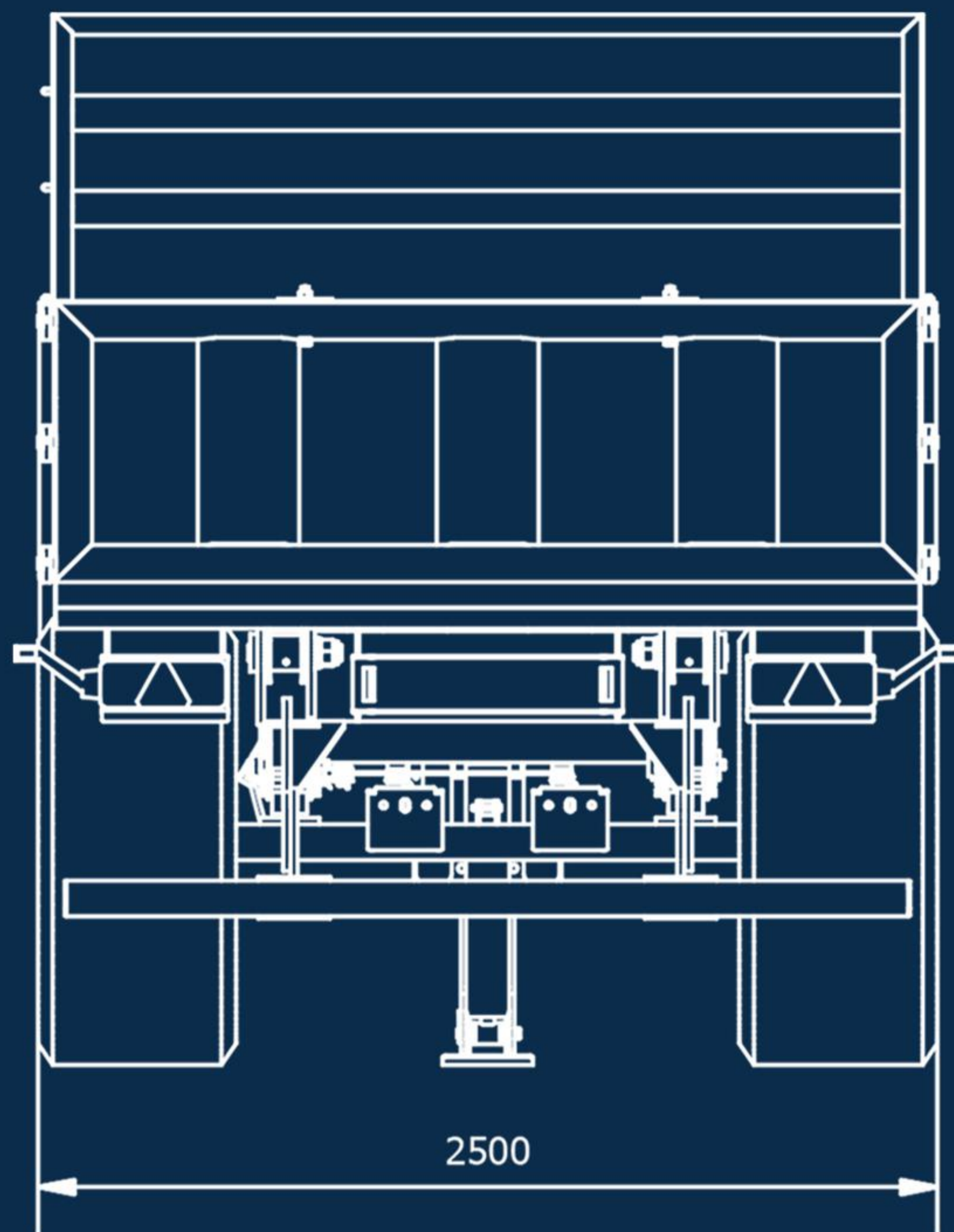



CT 2 PREMIUM

POJEMNOŚĆ 19,3m³

CT2 STANDARD

POJEMNOŚĆ 9,3m³

NADSTAWKI

SZYBER / ZSYP

**DODATKOWE
USZCZELNIENIE**

CT2 PREMIUM





PRZYCZEPA KOPARKOWA
RCM PK1

Ładowność:

10574 kg

Masa własna:

2426 kg

Dopuszczalna masa całkowita:

13 000 kg

Pojemność przyczepy:

4,2 m³

Długość całkowita:

5700 mm

Szerokość całkowita:

2400 mm

Wysokość całkowita:

1540 mm

Rozmiar / rodzaj ogumienia:

400/60-15.5

Bezkonkurencyjny Standard:

- Blacha typu HARDOX 500 Tuf
4 mm ściany, 4 mm podłoga
- Koła 400/60-15.5

Wyposażenie Dodatkowe:

- Skrzynia narzędziowa
- Przedni daszek



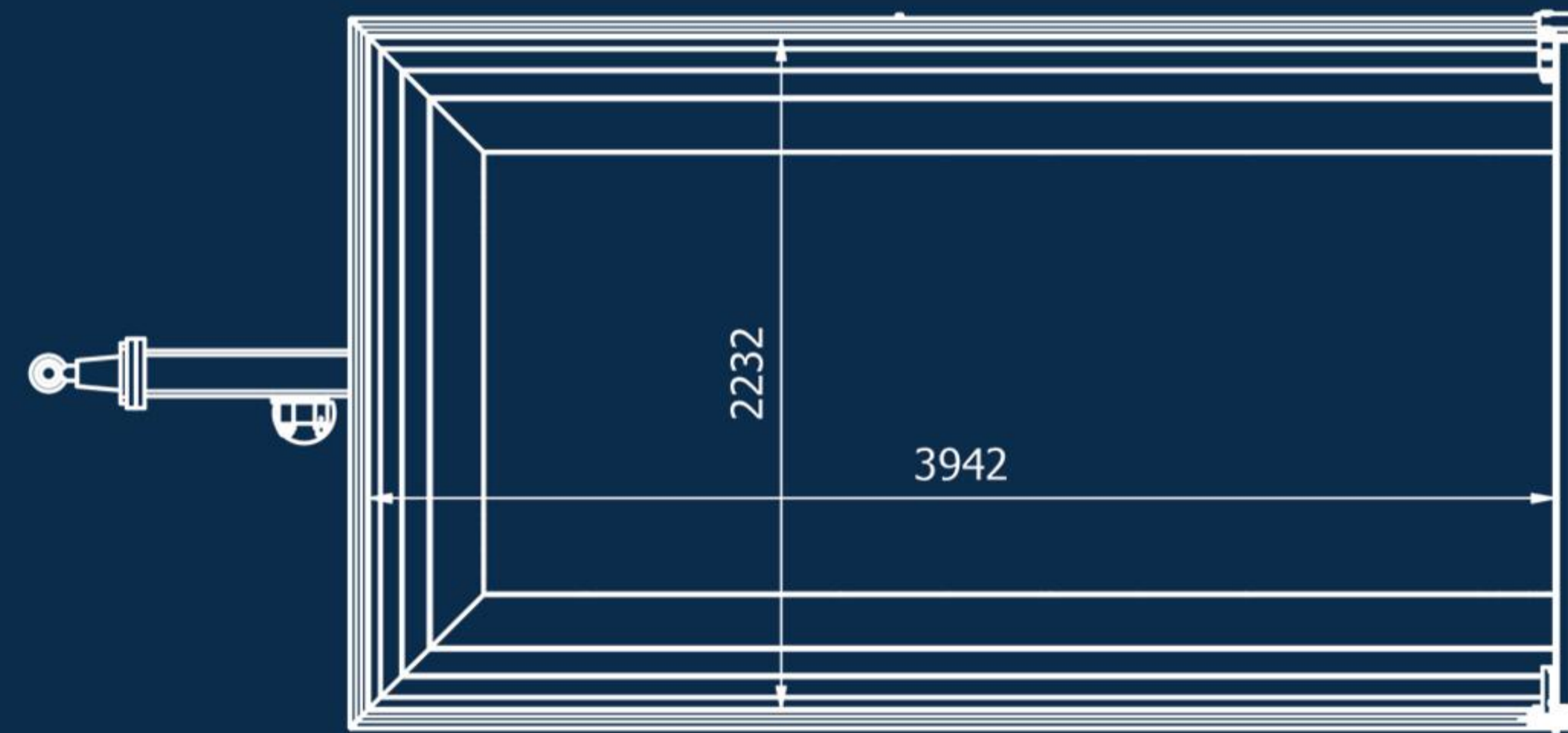
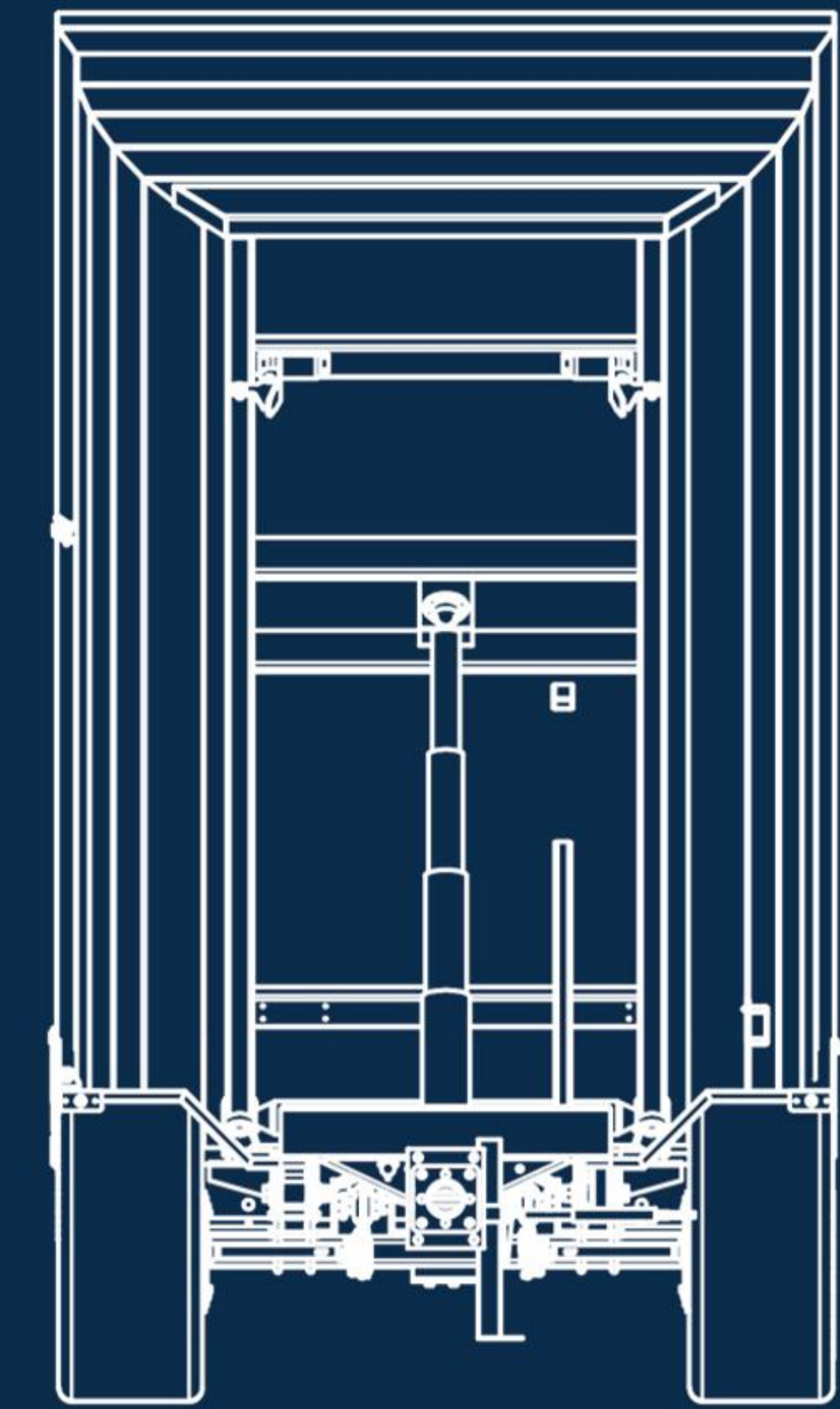
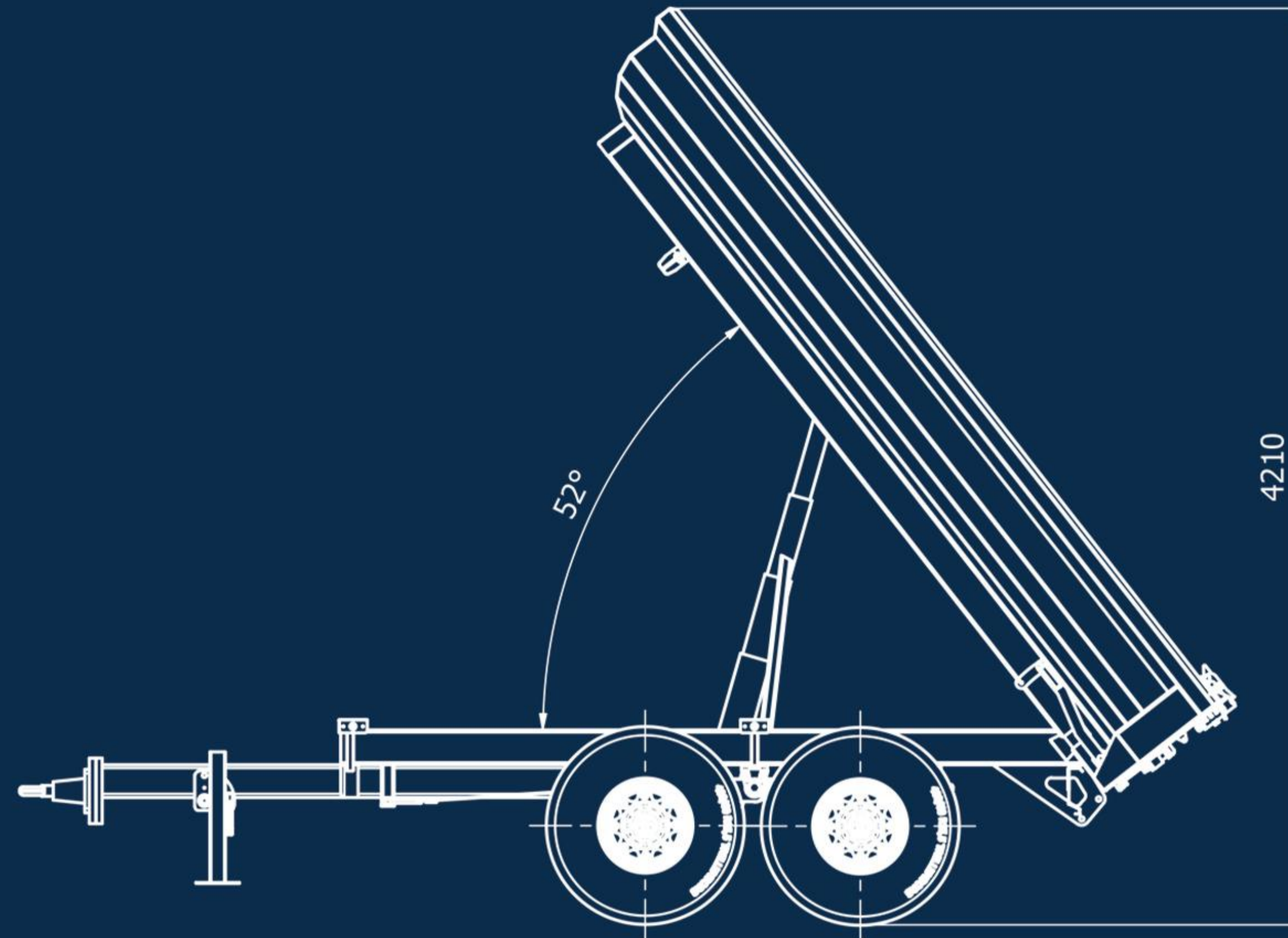
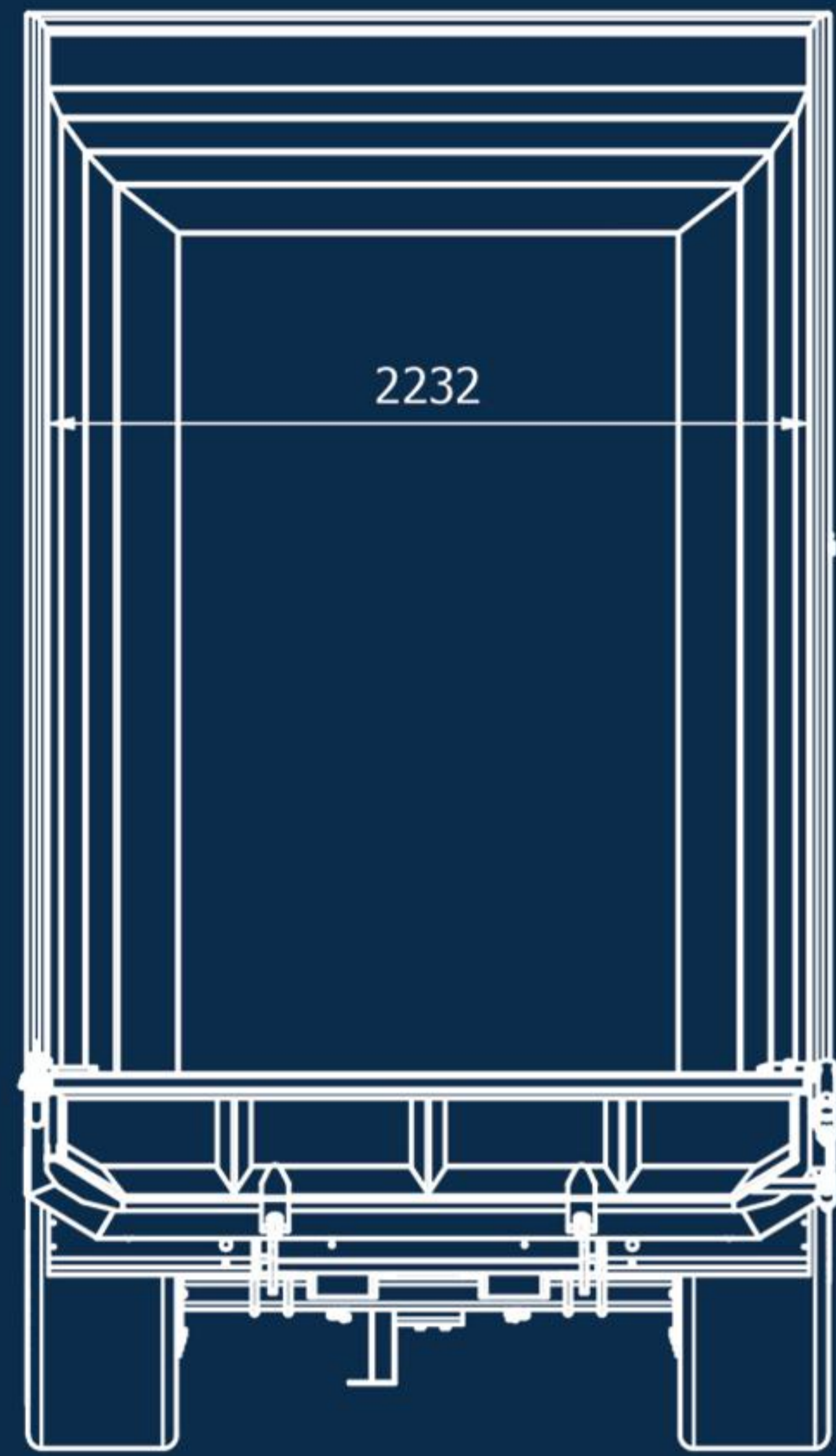

RCM PK1

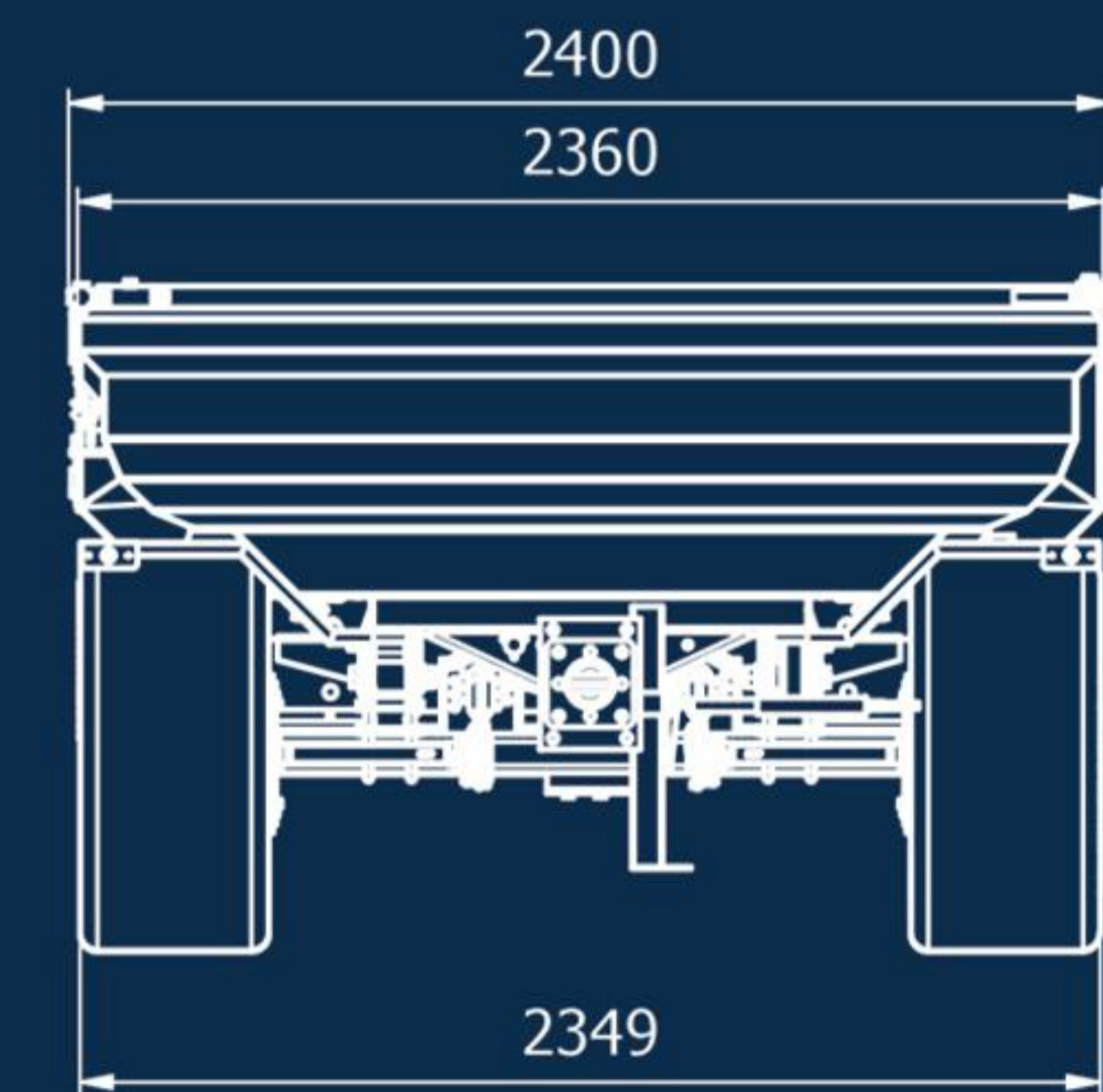
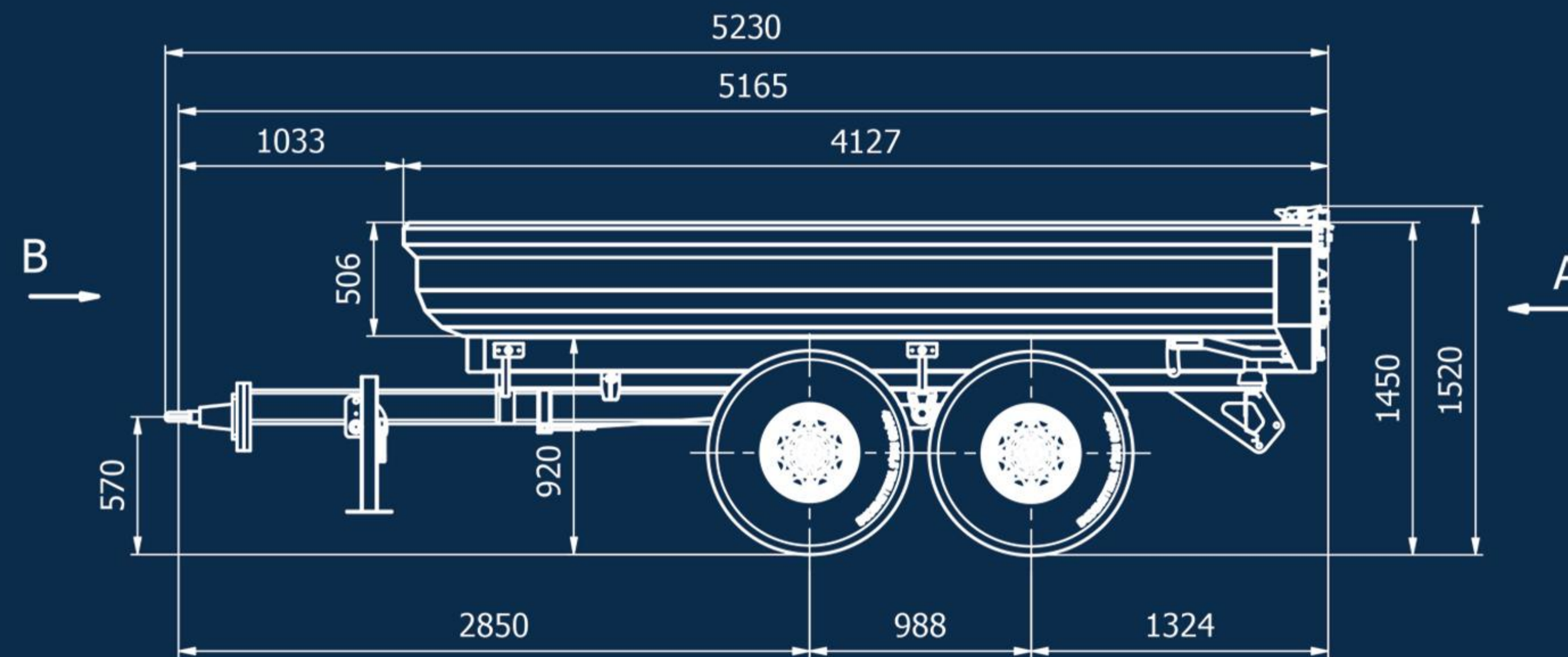
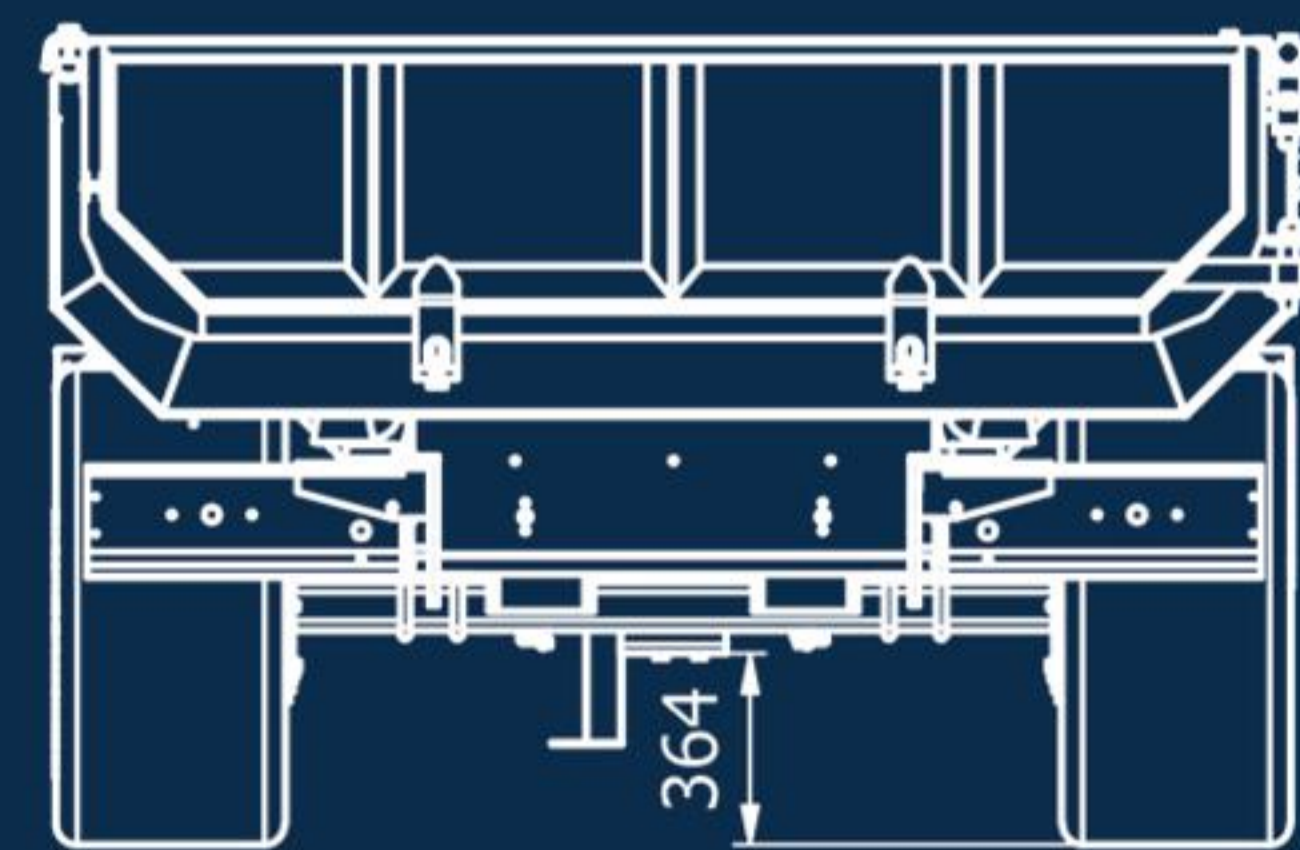

5350

3100

RCM

EXCAVATOR TRAILER





SOLIDNA KONSTRUKCJA NASZEJ NOWEJ PRZYCZEPY PRZEKROCZYŁA NASZE NAJŚMIELSZE OCZEKIWANIA, ZNACZNIE PRZEKROCZYŁA ONA ZAPLANOWANE DMC ORAZ NIE WYKAZAŁA ŻADNYCH OZNAK "SŁABOŚCI". TO KOLEJNY PRODUKT ZE STAJNI RCM, KTÓRY MOŻEMY NAZWAĆ "PANCERNYM".



RCM



**MADE IN
POLAND**

ONE
TRAILER
TO RULE
THEM
ALL

RCM Sp. z o.o. to dynamicznie rozwijająca się firma będąca częścią rodzinnego przedsiębiorstwa działającego na zasadzie synergii. Nasze wieloletnie doświadczenie i ciągłe poszukiwanie ulepszeń doprowadziło nas do rozwiązań, które do tej pory nie istniały na rynku. Motorem napędowym była potrzeba stworzenia kompaktowego urządzenia, które ułatwiłoby transport maszyn na plac budowy, a jednocześnie połączyło funkcję wywrotki hydraulicznej i przyczepy do przewozu kruszyw i materiałów budowlanych. I takim przełomowym rozwiązaniem, które udało nam się stworzyć. Jest hybrydowa przyczepa budowlana **CLEVER TURTLE**.

Ponadto produkujemy inne przyczepy rolnicze i budowlane, a także łyżki, zrywaki i akcesoria do maszyn budowlanych. Oferujemy rozwiązania techniczne odpowiadające na rosnące potrzeby rynku budowlanego i rolniczego. Dokładamy wszelkich starań, aby klient otrzymał produkt jak najbardziej dopracowany. W tym celu komponenty przechodzą drobiazgowo testy jakościowe wykonywane zgodnie z **EN 1090-1:2012 oraz DIN EN ISO 3834-3**.

Naszym priorytetem jest zadowolony klient, który otrzyma produkt, jakiego oczekiwał. Pomożemy zaprojektować urządzenie zgodnie z wytycznymi klienta. Potrafimy podejmować wyzwania i radzić sobie z nimi, realizując każdy projekt, nawet odbiegający od normy.

Łączymy doświadczenie z innowacyjnymi pomysłami.



**MADE IN
POLAND**



**KLASTER
15 lat
OBRÓBKI METALI**



**KRAJOWY
KLASTER
KLUCZOWY**

RCM SP. Z O.O. NIP: **847-16-16-578** ADRES: UL. GRANICZNA 3, NIEDRZWICA, 19-500 GOŁDAP
TEL. +48 87 520 10 03 **WWW.RCMC.PL** EMAIL: **BIURO@RCMC.PL**